

РЕКОМЕНДУЕМАЯ РОЗНИЧНАЯ ЦЕНА: 599 Р  
ЕЖЕНЕДЕЛЬНОЕ ИЗДАНИЕ

# ФОРСАЖ™

*Соберите легендарный  
Dodge Charger R/T*

15



16+

ISSN 2658-4913  
00015  
9 772658 491332



DeAGOSTINI



# ФОРСАЖ™

Соберите легендарный  
**Dodge Charger R/T**

## «ФОРСАЖ. СОБЕРИТЕ ЛЕГЕНДАРНЫЙ DODGE CHARGER R/T»

Еженедельное издание. Выпуск № 15, 2019

### РОССИЯ

**Учредитель, редакция:** ООО «Идея Центр»

**Юридический адрес:** Россия, 105066, г. Москва, ул. Александра Лукьянова, д. 3, стр. 1. Письма читателей по данному адресу не принимаются

**Генеральный директор:** А. Е. Жаркова

**Главный редактор:** Д. О. Клинг

**Уважаемые читатели!** Для вашего удобства рекомендуем приобретать выпуски в одном и том же киоске и заранее сообщать продавцу о вашем желании покупать следующие выпуски коллекции.

**Издатель, импортер в Россию:** ООО «Де Агостини», Россия  
**Юридический адрес:** Россия, 105066, г. Москва, ул. Александра Лукьянова, д. 3, стр. 1. Письма читателей по данному адресу не принимаются

**Генеральный директор:** А. Б. Якутов

**Финансовый директор:** П. В. Быстрова

**Операционный директор:** Е. Н. Прудникова

**Директор по маркетингу:** М. В. Ткачук

**Менеджер по продукту:** Д. А. Кабертай

**Для заказа пропущенных номеров** и по всем вопросам, касающимся информации о коллекции, заходите на сайт

[www.deagostini.ru](http://www.deagostini.ru),

по остальным вопросам обращайтесь по телефону «горячей линии» для читателей Москвы:

☎ 8-495-660-02-02

**Адрес для писем читателей:** Россия, 170 008, Тверская обл., г. Тверь, а/я № 819, «Де Агостини», «Форсаж. Соберите легендарный Dodge Charger R/T»  
**Распространение:** ООО «Бурда Дистрибьюшен Сервисиз»

Свидетельство о регистрации СМИ в Федеральной службе по надзору в сфере связи, информационных технологий и массовых коммуникаций (Роскомнадзор) ПИ № ФС 77-75655 от 26.04.2019

### БЕЛАРУСЬ

**Импортер и дистрибьютор в РБ:** ООО «Росчерк», 220 100, г. Минск, ул. Сурганова, 57Б, оф. 123

**Телефон «горячей линии» в Беларуси:**

☎ +375 17 279-87-87 (пн-пт, 9.00–21.00)

**Адрес для писем читателей:** Республика Беларусь, 220 040, г. Минск, а/я 224, ООО «Росчерк», «Де Агостини», «Форсаж. Соберите легендарный Dodge Charger R/T»

**Рекомендуемая розничная цена:** 599 руб.

**Отпечатано в типографии:** ООО «Компания Юнивест Маркетинг», 08500, Украина, Киевская область, г. Фастов, ул. Полиграфическая, 10

**Тираж:** 6 500 экз.

© 2018 Editorial Planeta De Agostini S.A.U. (разработка)

© 2019 Редакция и учредитель ООО «Идея Центр» (перевод)

© 2019 Издатель ООО «Де Агостини» (перевод)

ISSN 2658-4913

**Дата печати (производства): 11.09.2019**

**Дата выхода в России: 02.12.2019**

Неотъемлемой частью журнала являются элементы для сборки модели.

### ВНИМАНИЕ!

Модель Dodge Charger R/T в масштабе 1:8 не является игрушкой и не предназначена для детей. Соблюдайте приведенные в журнале указания.

Производитель оставляет за собой право в любое время изменять последовательность и свойства комплектующих деталей данной модели.

Представленные изображения модели Dodge Charger R/T в масштабе 1:8, элементов для ее сборки и размеры модели могут отличаться от их реального внешнего вида в продаже.

Издатель оставляет за собой право изменять розничную цену выпусков. Редакция оставляет за собой право изменять последовательность номеров и их содержание.



Данный знак информационной продукции размещен в соответствии с требованиями Федерального закона от 29 декабря 2010 г. № 436-ФЗ «О защите детей от информации, причиняющей вред их здоровью и развитию».

Издание для взрослых, не подлежит обязательному подтверждению соответствия единым требованиям установленным Техническим регламентом Таможенного союза «О безопасности продукции, предназначенной для детей и подростков» ТР ТС 007/2011 от 23 сентября 2011 г. № 797.



© 2019 Universal City Studios LLC. All Rights Reserved.



Dodge, HEMI and related logos, vehicle model names and trade dress are trademarks of FCA US LLC and used under license by Premium and Collectibles Trading Co. Ltd. © 2019 FCA US LLC.

Иллюстрации предоставлены: NBCUniversal Archive.



# «ГОНОЧНЫЕ ВОЙНЫ»

В первом фильме саги «Форсаж» мы видим, с каким нетерпением любители быстрой езды ожидают «Гоночные войны». На это мероприятие собираются самые удивительные машины в стране, а также отчаянно смелые водители, готовые рискнуть своими деньгами или даже автомобилем.

**В** фильмах серии «Форсаж» «Гоночные войны» проходят на заброшенной военной базе, расположенной в пустынной местности Лос-Анджелеса. Тысячи машин стоят в длинной очереди, все участники события предвкушают скорость и адреналин. Гонщики выставляют свои машины около большого здания. Открытые капоты позволяют всем желающим полюбоваться их тюнингом. Многие приезжают сюда с домами на колесах, ночуют на месте, а от палящего калифорнийского солнца преимущественно защищаются при помощи больших зонтов.

## ЛЕТТИ ПРИНИМАЕТ ВЫЗОВ

Как и многие другие пилоты, Летти хочет показать свое мастерство вождения. Ожидая начала заезда, она слышит, как к ней обращается водитель соседней машины. «Эй, детка! — кричит он

через окно. — Лучше бы тебе быть на трибунах. Не хотелось бы испачкать твоё лицо дымом из моей выхлопной трубы». Летти не поддается на провокацию. Она сразу понимает, что перед ней — задира-любитель, которого можно легко обыграть. Девушка отвечает сопернику: «Может, сделаем ставки? Если хочешь почувствовать адреналин, предлагаю поставить на кон две штуки. Здесь и сейчас. Решай».

Вызов принят. Обе машины находятся на линии старта. Впереди — длинная прямая дорога, позволяющая участникам продемонстрировать мощь своих автомобилей. Дождавшись сигнала, оба водителя вжимают педаль газа в пол. Соперник Летти использует двигатель на полную мощность и вырывается вперед, уже ощущая себя победителем. Однако радуется он рано, поскольку в эти секунды Летти задействует систему подачи закиси азота и с легкостью первая пересекает финишную

**↑** В седьмой части саги становится известно, что «Гоночные войны» были придуманы Домиником Торетто

## Регги Ли

**Р**егги Валдес, известный под псевдонимом Регги Ли, родился 4 октября 1974 года в Кесон-Сити (Филиппины). Его родители хотели, чтобы он стал врачом, но молодого человека привлекал мир театра. Некоторое время он танцевал на выступлениях знаменитого певца Принса, а в конце 1990-х годов стал актером. Его карьера в этой области началась с небольших ролей в телевизионных сериалах «*Диагноз: убийство*», «*Опасные умы*», «*Скорая помощь*» и прочих. В «*Форсаже*» Регги исполнил роль Лэнса Нгуэна, правой руки Джони Трана, и данный образ стал одним из самых знаковых для актера. Позже Ли снялся в двух фильмах саги «*Пираты Карибского моря*»: «*Сундук мертвеца*» (2006) и «*На краю света*» (2007). Также он сыграл небольшие роли в полнометражных фильмах «*Затащи меня в Ад*» (2009), «*Эта дурацкая любовь*» (2011) и «*Темный рыцарь: Возрождение легенды*» (2012). Регги продолжает сниматься как в кино, так и для телевидения. Наибольшую популярность ему принесла роль сержанта Ву в телесериале «*Гримм*».

черту. Данная победа представляется ей особенно сладкой, ведь благодаря ей она смогла поставить на место самонадеянного водителя.

### ДЖЕССИ ПОПАДАЕТ В ПЕРЕПЛЕТ

Брайан приезжает на «Гоночные войны» последним и встречает взволнованного Джесси, который идет к месту соревнований. О'Коннер спрашивает его, что тот намеревается делать, и Джесси отвечает, что будет участвовать в гонках. Он поставил на кон машину своего отца, легендарную Jetta. Брайан пытается переубедить Джесси, особенно когда узнает, что его соперником будет не кто иной, как Джонни Тран. Но все его попытки тщетны.

Заезд состоялся, однако для Джесси он оказался неудачным. Механик Торетто слишком рано применил закись азота. Психологическое давление и желание победить обернулись против него. Тран, со своей стороны, действовал хладнокровно: он дождался подходящего момента и опередил противника.

### БИТВА ЗА ЧЕСТЬ

Случившееся настолько обескуражило Джесси, что он предпочел исчезнуть вместе со своей машиной. Но Джонни Тран не собирался оставаться без своего трофея, поэтому поспешил к группе Торетто. «Куда это он?» — спрашивает с возмущением Джонни. «На мойку», — насмешливо отвечает Дом, и ситуация становится напряженной. «Пригони мою машину», — требует Тран, что только злит Торетто, который не собирается выполнять его приказы. Тогда Тран обвиняет Доминика в том, что он сдал его полиции, и это приводит к потасовке между ними. За Дома вступаются Винс и Леон, а также Летти. Когда службе безопасности удается разнять дерущихся, Торетто возмущенно восклицает: «Я никогда никого не продавал!» Доминик — человек чести, и для него нет страшнее обвинения, чем подозрение в том, что он стал доносчиком.

↓ Стремительный старт может оказаться решающим для победы в «Гоночных войнах», во время которых автомобили соревнуются на трассе, расположенной на бывшей авиабазе





### ВЕЧЕРИНКА

С наступлением ночи страсти утихают, и начинается праздник, который улучшает настроение присутствующих. По окончании соревнований все участники принимаются танцевать под ритмы музыки. Царит непередаваемая атмосфера. Люди со всех уголков страны, собравшись вместе, делятся впечатлениями, а некоторые даже заводят романтические отношения. Скорее всего, именно с этой целью Брайан оказывается около автокаравана Торетто в поисках Мии. Через окно О'Коннер видит девушку, которая спорит с братом: «Ты делаешь это не для меня, а для себя. Пожалуйста, не ходи». Она кажется очень взволнованной чем-то. Но Дом не слушает и уезжает с места соревнований вместе с Летти, Винсом и Леоном. Мия возвращается смирившаяся, но рассерженная. Когда же Брайан выходит ей на встречу, ситуация становится только хуже.

### ВАЖНОЕ ПРИЗНАНИЕ

Эпизод, посвященный «Гонимым войнам», — один из основных в «Форсаже», ведь именно тогда Брайан делает свое самое важное признание. Заинтригованный внезапным отъездом Доминика и его команды, он начинает настойчиво допрашивать Мию. Девушка пытается игнорировать его вопросы. Она не готова к сценам. Но Брайан

настаивает, даже становится навязчивым. «Что происходит? — сердито спрашивает он. — Почему ты всегда грустишь, когда Дом уезжает? Ну же, скажи мне. Почему он так быстро уехал посреди ночи? Это из-за грузовиков? Что ты об этом знаешь?». Однако Мия остается тверда и не отвечает, в результате чего Брайан понимает, что у него остался единственный выход — сознаться ей во всем. Он хватается Мию за руку и поворачивает к себе лицом. «Послушай меня! Мия, я полицейский». Вначале девушка относится к его словам с недоверием, но когда О'Коннер подтверждает сказанное, ее лицо начинает пылать гневом. Она чувствует, что ее предал любимый человек, и настолько возмущена, что даже не в состоянии заплакать. Несмотря на это, Брайан решает быть честным до конца. Он пытается объясниться: «Все, что я говорил о своих чувствах, — правда. Ты должна верить мне, но это не имеет ничего общего с нашими отношениями. Твой брат собирается совершить нападение, и у нас очень мало времени. Если хочешь, чтобы с Домом, Летти, Винсом и Леоном ничего не случилось, поехали со мной. Ты единственная, кто может мне помочь. Пожалуйста, Мия». Ошеломленная девушка колеблется всего несколько секунд. В итоге она выбирает спасение близких ей людей и покидает «Гонимые войны» в машине Брайана.

**↑ С течением времени «Гонимые войны» превратились в особенное мероприятие, обязательной частью которого является присутствие уникальных машин разных классов**

# СБОРКА ДВИГАТЕЛЯ (III)

На данном этапе мы установим на двигатель впускной коллектор и компрессор. Также мы дополним уже собранные детали воздухозаборником и форсунками с трубками подачи топлива.

## НА ДАННОМ ЭТАПЕ

15A



15B



15C



15D

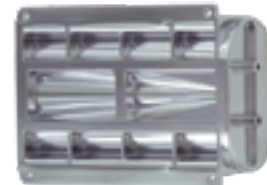

15E



15F



15G



15H



15I



15J



AP



CM



15A Впускной коллектор, деталь 1

15B Впускной коллектор, деталь 2

15C Впускной коллектор, деталь 3

15D Нижняя часть компрессора

15E Задняя часть компрессора

15F Форсунка x 10

15G Трубка подачи топлива 1 x 2

15H Трубка подачи топлива 2 x 2

15I Трубка подачи топлива 3 x 2

15J Трубка подачи топлива 4 x 2

AP Винты (1,7 x 4 мм) x 19\*

CM Винты (1,7 x 3 мм) x 5\*

\* Даны с запасом.

## УЗЕЛ СБОРКИ



Двигатель

Внимание: представленные на иллюстрациях детали могут отличаться от прилагаемых к выпуску.



**15.1** **СОВМЕСТИТЕ** четыре крепежных отверстия детали 15А с соответствующими отверстиями в штифтах детали 15В, после чего скрепите обе детали четырьмя винтами АР. При этом важно, чтобы открытая сторона детали 15А была обращена к более высокой стороне детали 15В. ▶

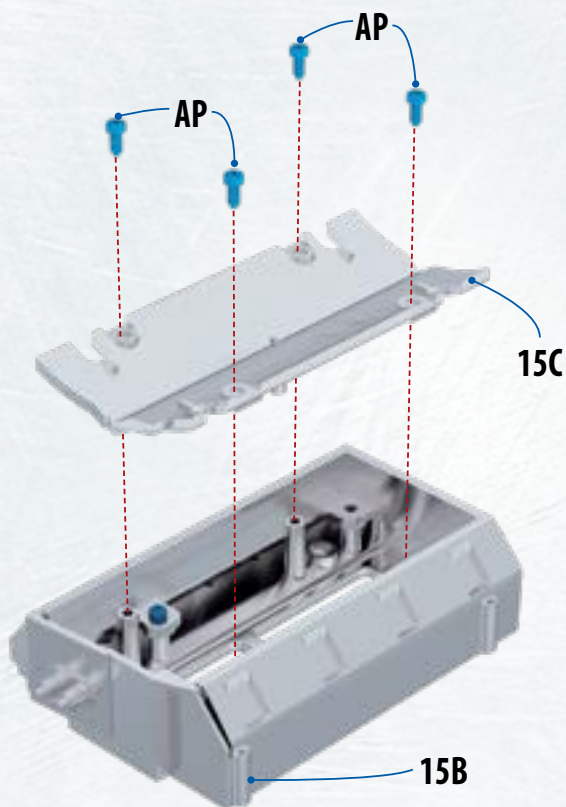
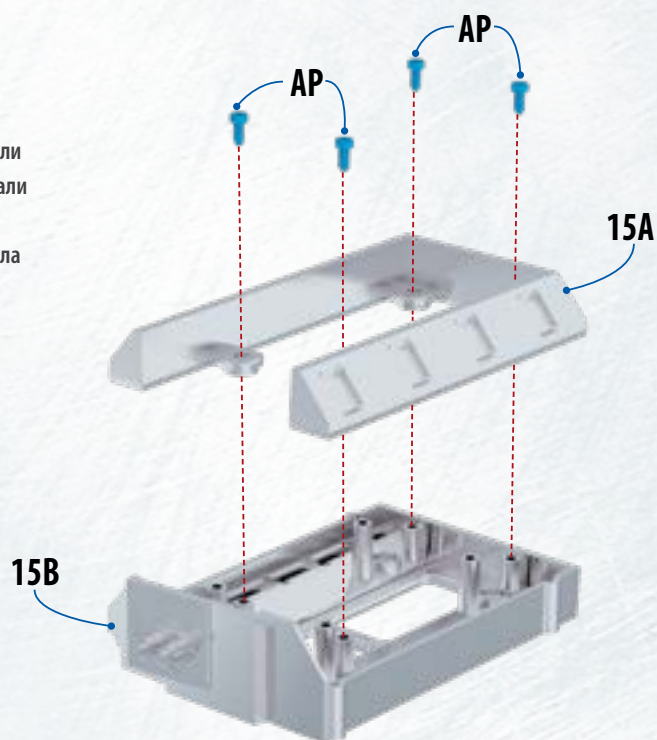

**15.2** **СОВМЕСТИТЕ ДЕТАЛЬ 15С** с конструкцией, собранной в предыдущем шаге так, как показано на фотографии (их крепежные отверстия должны при этом совпасть), а затем зафиксируйте ее четырьмя винтами АР. ◀

**15.3** **ВОЗЬМИТЕ СОБРАННУЮ НА ПРЕДЫДУЩИХ ЭТАПАХ** часть двигателя. Переверните впускной коллектор и поместите его на центральную часть двигателя (на детали 13А и 13D). При этом два выступа на торце детали 15В должны располагаться на передней (противоположной коробке передач) стороне двигателя так, как показано на фотографии. Закрепите коллектор четырьмя винтами СМ. ▶

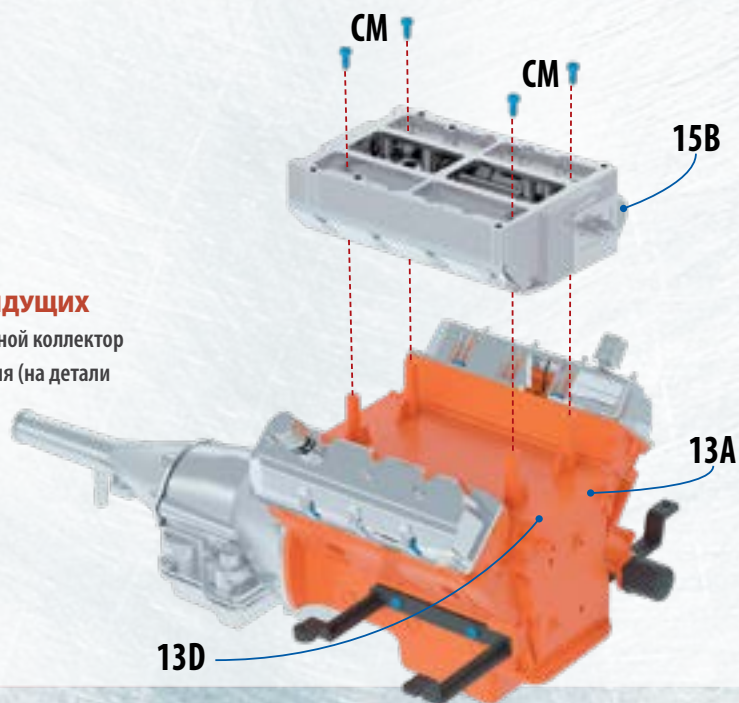

# Сборка двигателя (III)

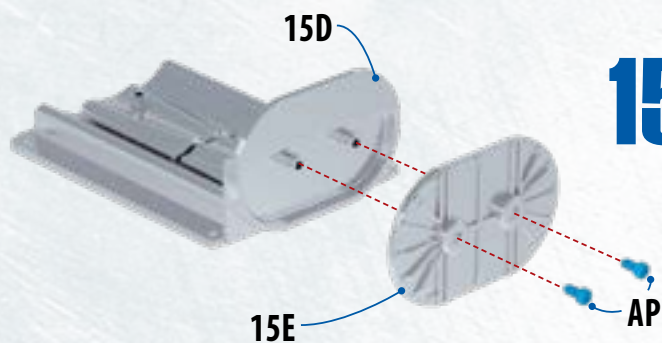

**15.4** **Руководствуясь фотографией,** соедините детали 15E и 15D, после чего скрепите их двумя винтами AP. ◀

**15.5** **Установите нижнюю часть** компрессора 15D на впускном коллекторе так, чтобы деталь 15E была обращена в сторону коробки передач. Скрепите детали четырьмя винтами AP. ▶

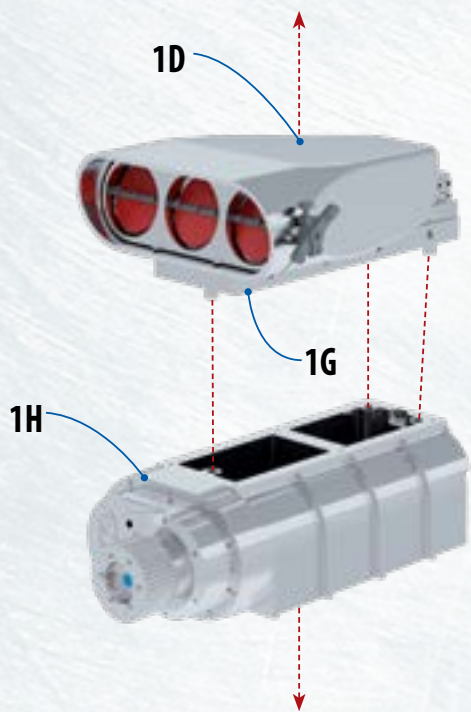
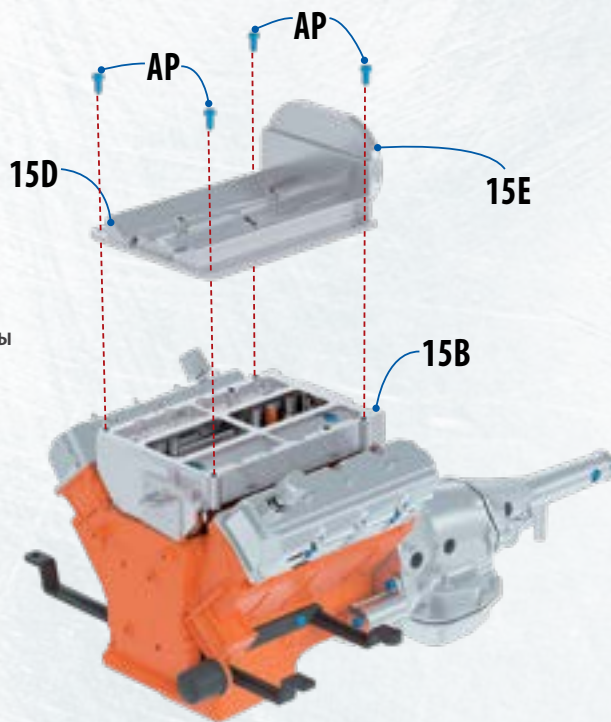

**15.6** **Возьмите воздухозаборник и компрессор,** которые вы собрали на первом этапе работы. Осторожно отсоедините воздухозаборник 1D с деталью 1G от корпуса компрессора 1H. ◀





**15.7** УСТАНОВИТЕ КОРПУС КОМПРЕССОРА 1H на детали 15D так, чтобы шкив 1I был расположен на передней стороне двигателя (см. фотографию). ▶

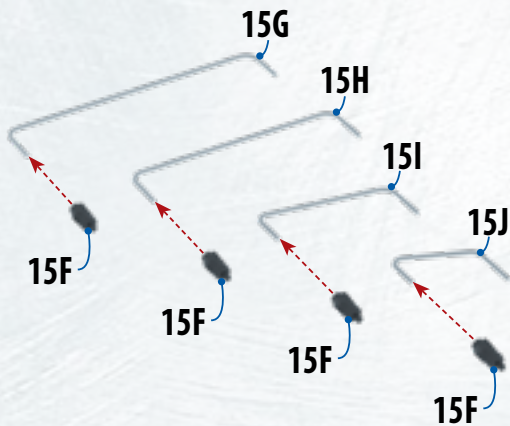
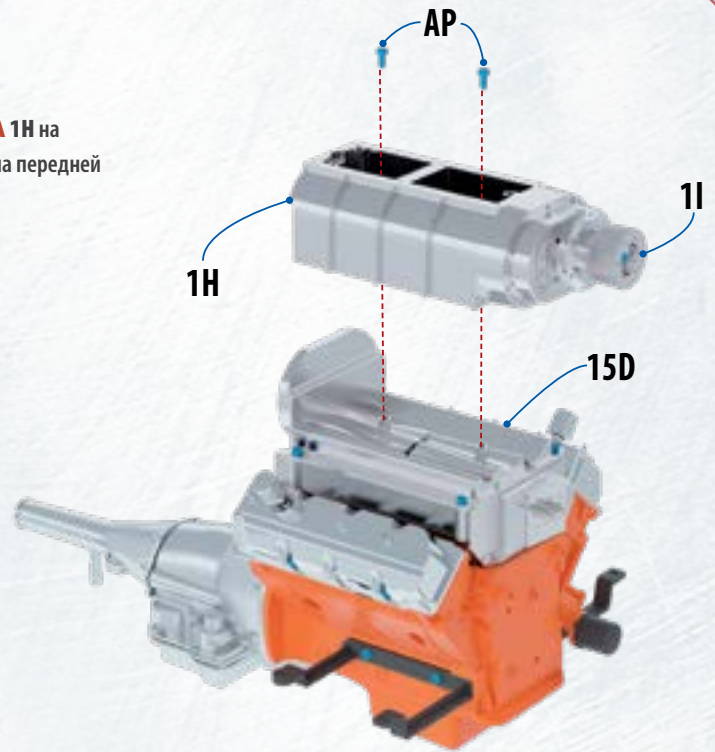

**15.8** СОЕДИНИТЕ ФОРСУНКИ 15F с трубками 15G, 15H, 15I и 15J. Для этого вставьте в форсунки более короткие концы трубок. Чтобы облегчить себе дальнейшую работу, рассортируйте трубки по размеру. ◀

**15.9** РАСПОЛОЖИТЕ ВОЗДУХОЗАБОРНИК ТАК, как показано на фотографии. Затем вставьте свободный конец трубки 15I в верхнее левое отверстие детали 1L, а ее форсунку вставьте в третье слева отверстие детали 1G. Свободный конец трубки 15G вставьте в нижнее левое отверстие детали 1L, а ее форсунку — в первое слева отверстие детали 1G. ▶

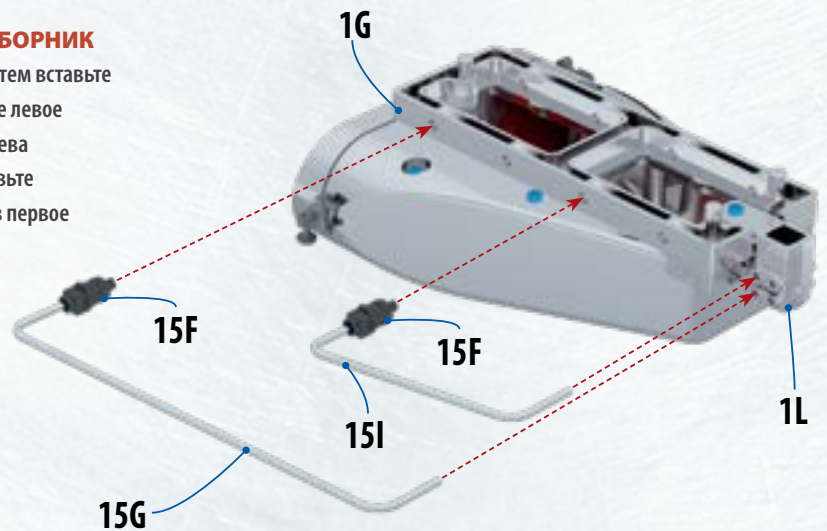

# Сборка двигателя (III)

**15.10** Поместите свободный конец трубки 15J в верхнее правое отверстие детали 1L, а ее форсунку вставьте в последнее отверстие детали 1G. Свободный конец трубки 15H вставьте в нижнее правое отверстие детали 1L, а ее форсунку — во второе слева отверстие детали 1G. ▶

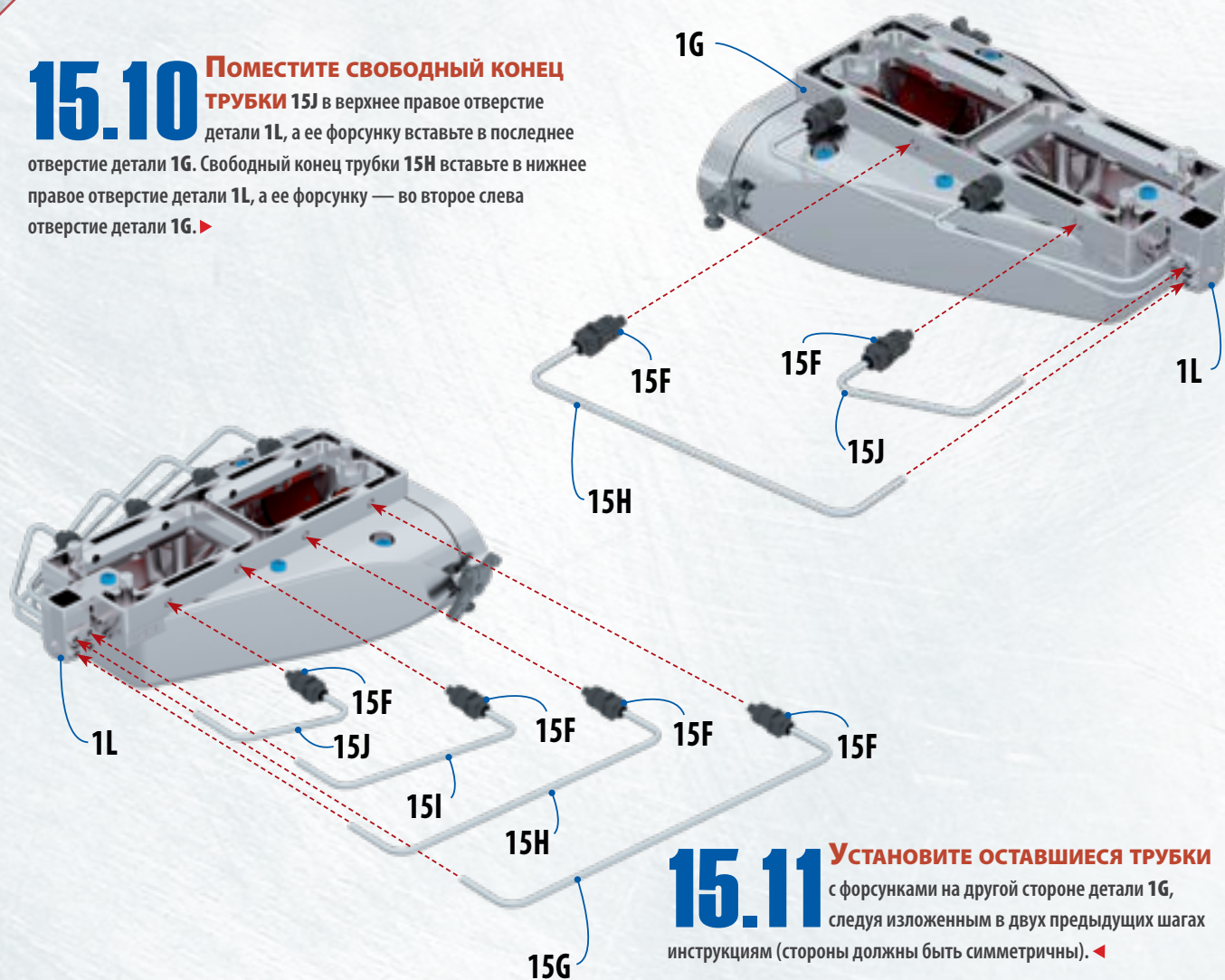

**15.11** Установите оставшиеся трубки с форсунками на другой стороне детали 1G, следуя изложенным в двух предыдущих шагах инструкциям (стороны должны быть симметричны). ◀

## РЕЗУЛЬТАТ СБОРКИ: ПЯТНАДЦАТЫЙ ЭТАП



◀ На иллюстрации — двигатель с присоединенными впускным коллектором и компрессором. Отдельно расположен воздухозаборник с присоединенными к нему форсунками и трубками.

⬇ На заводе, имевшем собственную электростанцию и литейный цех, производились практически все необходимые детали для первых моделей Dodge, выпуск которых начался в 1914 году

## ГЛАВНЫЙ ЗАВОД

Построенный в 1910 году завод Dodge стал основной производственной базой марки в первые годы ее существования. Там же находился головной офис компании Dodge Brothers до ее покупки корпорацией Chrysler. Он располагался в пригороде Детройта, и на его территории имелись литейный, штамповочный, покрасочный и сборочный цеха.

**Б**ольшинство зданий на территории «Главного завода Dodge» (по-английски — Dodge Main Plant) были спроектированы знаменитым американским архитектором Альбертом Каном, который позаботился о том, чтобы между зданиями проходили не только дороги для грузовиков, но и железнодорожные пути. У «Главного завода» имелся свой литейный цех, где производились блоки цилиндров и иные детали (например, впускной и выпускной коллекторы, корпуса сцеплений и коробок передач). Собственная электростанция завода вырабатывала достаточное количество энергии. Здесь же находился полигон для тестирования машин. Братья Доджи даже предлагали своим клиентам возможность посетить завод и уехать оттуда на новой машине. В общей сложности комплекс состоял из 35 зданий. Благодаря заводу Хэмтрэмк разросся и превратился в процветающий город, привлекавший большое

количество иммигрантов. В 1979 году, из-за кризиса корпорации Chrysler, «Главный завод» пришлось закрыть. Chrysler продала его за 1 доллар консорциуму, объединявшему General Motors и несколько местных предприятий. Консорциум снес историческое здание и в 1986 году построил новый завод.

⬇ Завод в Хэмтрэмке в течение восьми десятиков лет именовался «главным»



# ПРЕМИАЛЬНОЕ ПРЕДЛОЖЕНИЕ

Оформите **ПРЕМИАЛЬНУЮ ПОДПИСКУ** и получите **ДЕМОНСТРАЦИОННУЮ ПОДСТАВКУ**, специально созданную для вашей модели **DODGE CHARGER R/T**. Узнайте **БОЛЬШЕ** об условиях **НА DODGE.DEAGOSTINI.RU**



\* Представленное изображение демонстрационной подставки может отличаться от ее реального внешнего вида в продаже.

## В следующем выпуске через неделю



ISSN 2658-4913  
00015  
9 772658 491332

16+



**Журнал и новые детали для сборки**

